

等级	一般公差(±)		
	1	2	3
4以下	0.1	0.05	0.03
4~16	0.15	0.1	0.06
17~63	0.25	0.15	0.1
64~125	0.4	0.2	0.15
126~250	0.6	0.25	0.2
250以上	0.9	0.4	0.3

型号 (Part No)	WS145130-48		
电压 (Voltage)	48 VDC		
风口完全敞开 (Free-blowing)			
转速 (Speed)	17900 RPM		
电流 (Current)	7.6 A		
风量 (Air Flow)	98 m <sup>3</sup> /h		
额定工作点 (At Working Point)			
风口完全闭合 (At static pressure)	风压 (Air Pressure)	15 KPa	
转速 (Speed)	转速 (Speed)	17200 RPM	
电流 (Current)	电流 (Current)	16.8 A	
风压 (Air Pressure)	风量 (Air Flow)	72 m <sup>3</sup> /h	

修订				
区域	修订	说明	日期	通过

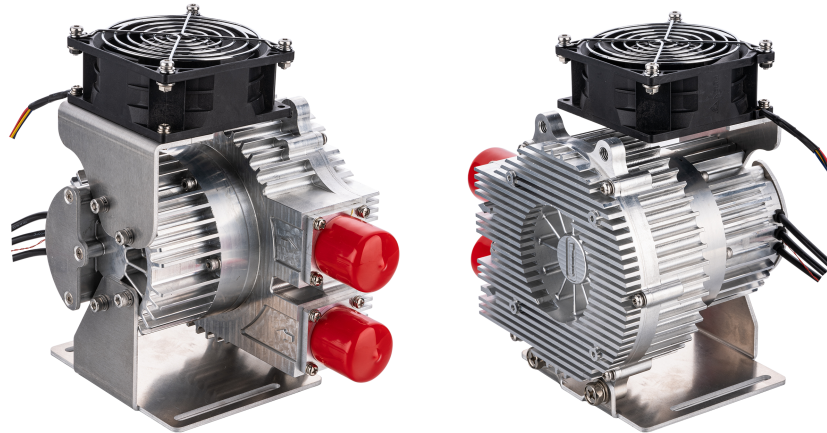
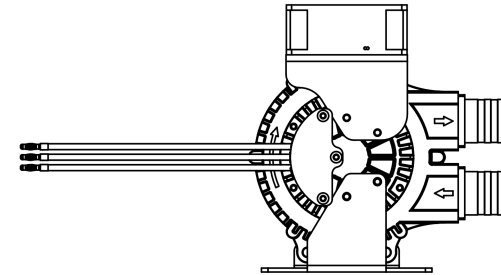
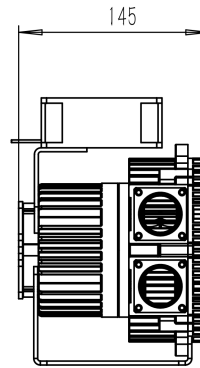
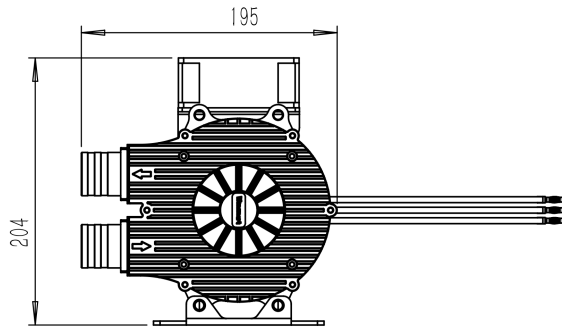

设计 DESIGNED		标准化 NORMALIZED		总成件号 ASSEMBLY PART NO.:	件号 PART NO.:		
校对 COLLATED		审核 CHECKED		总成件名 ASSEMBLY PART NAME:	2406-B装配体三维尺寸		
工艺 CRAFT		批准 APPROVED			件名 PART NAME:		
 宁波东莱机电有限公司 NINGBO WONSMART CO., LTD				单位 UNIT	数量 QTY		
				重量 WEIGHT	比例 SCALE	版本 REV.	材料 MATERIAL:
				mm	—	1:5	A/0
页面 SHEET: OF 1 1							

版权声明：以上公开资料属宁波东莱机电有限公司所有。此图纸仅用于工程信息。未经宁波东莱机电有限公司允许，相关资料不可使用，也不可用于生产目的。

记号 SYMBOL: ◆ —关键尺寸(KEY DIMENSION);

△ —1…版本变更尺寸(REV. MODIFY DIMENSION).