

等级 尺寸	一般公差(±)		
	1	2	3
4以下	0.1	0.05	0.03
4~16	0.15	0.1	0.06
17~63	0.25	0.15	0.1
64~125	0.4	0.2	0.15
126~250	0.6	0.25	0.2
250以上	0.9	0.4	0.3

修订				
区域	修订	说明	日期	通过

型号 (Part No)	WS145140-48		
电压 (Voltage)	48 VDC		
风口完全敞开 (Free-blowing)			
转速 (Speed)	18100 RPM		
电流 (Current)	14.4 A		
风量 (Air Flow)	96 m <sup>3</sup> /h		
风口完全闭合 (At static pressure)		额定工作点 (At Working Point)	
转速 (Speed)	14700 RPM	风压 (Air Pressure)	37 KPa
电流 (Current)	58.1 A	转速 (Speed)	16900 RPM
风压 (Air Pressure)	86 KPa	电流 (Current)	33.3 A
		风量 (Air Flow)	64 m <sup>3</sup> /h

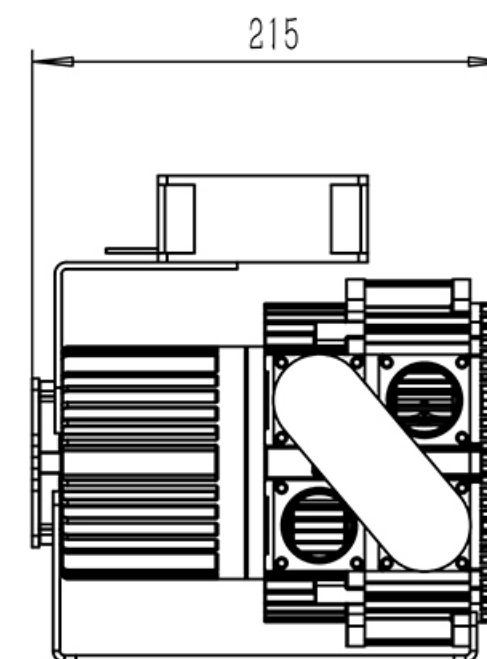
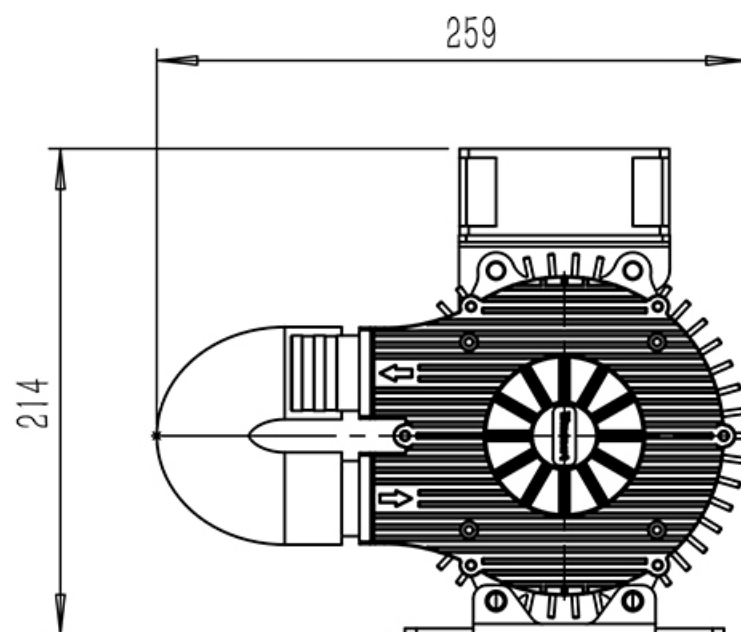

设计 DESIGNED		标准化 NORMALIZED		总成件号 ASSEMBLY PART NO.:		件号 PART NO.:			
校对 COLLATED		审核 CHECKED		总成件名 ASSEMBLY PART NAME:		2407-A装配体			
工艺 CRAFT		批准 APPROVED				件名 PART NAME:			
 宁波东莱机电有限公司 NINGBO WONSMART CO., LTD				单位 UNT	数量 QTY	重量 WEIGHT	比例 SCALE	版本 REV.	材料 MATERIAL:
				mm	—		1:5	A/0	
				页面 SHEET:		OF	1	1	投影法 PROJECTION: 第一角法

版权声明：以上公开资料属宁波东莱机电有限公司所有。此图纸仅用于工程信息。未经宁波东莱机电有限公司允许，相关资料不可使用，也不可用于生产目的。