

等级 尺寸	一般公差(±)		
	1	2	3
4以下	0.1	0.05	0.03
4~16	0.15	0.1	0.06
17~63	0.25	0.15	0.1
64~125	0.4	0.2	0.15
126~250	0.6	0.25	0.2
250以上	0.9	0.4	0.3

型号 (Part No)	WS7040AL-12-X200	
电压 (Voltage)	12VDC	
风口完全敞开(Free-blowing)		
转速 (Speed)	34,000 ± 10% rpm	
电流 (Current)	4.5 ± 15% A	
风量 (Air Flow)	19 ± 10% m³/h	额定工作点 (At Working Point)
风口完全闭合 (At static pressure)		
风压 (Air Pressure)	4.0 Kpa	转速 (Speed)
		37,000 ± 10% rpm
		电流 (Current)
		3.8 ± 15% A
风压 (Air Pressure)	5.5 ± 10% Kpa	风量 (Air Flow)
		11 ± 10% m³/h

SYM.	DATE	ECN NO.	DESCRIPTION	DWN.	CHKD.	APPD.

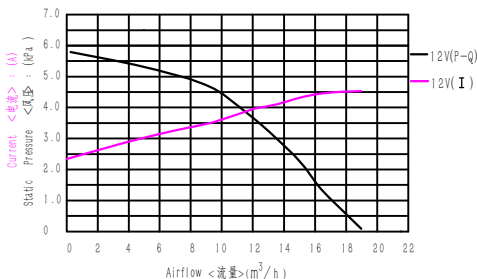

Wiring diagram		接线顺序	
HX25002-5Y			
Pin 1	26AWG	Red 红色	+5V
Pin 2	26AWG	Purple 紫色	Hall A
Pin 3	26AWG	Green 绿色	Hall B
Pin 4	26AWG	Grey 灰色	Hall C
Pin 5	26AWG	Black 黑色	GND
HX39600-3Y			
Pin 1	22AWG	Yellow 黄色	Phase A
Pin 2	22AWG	Blue 蓝色	Phase B
Pin 3	22AWG	White 白色	Phase C

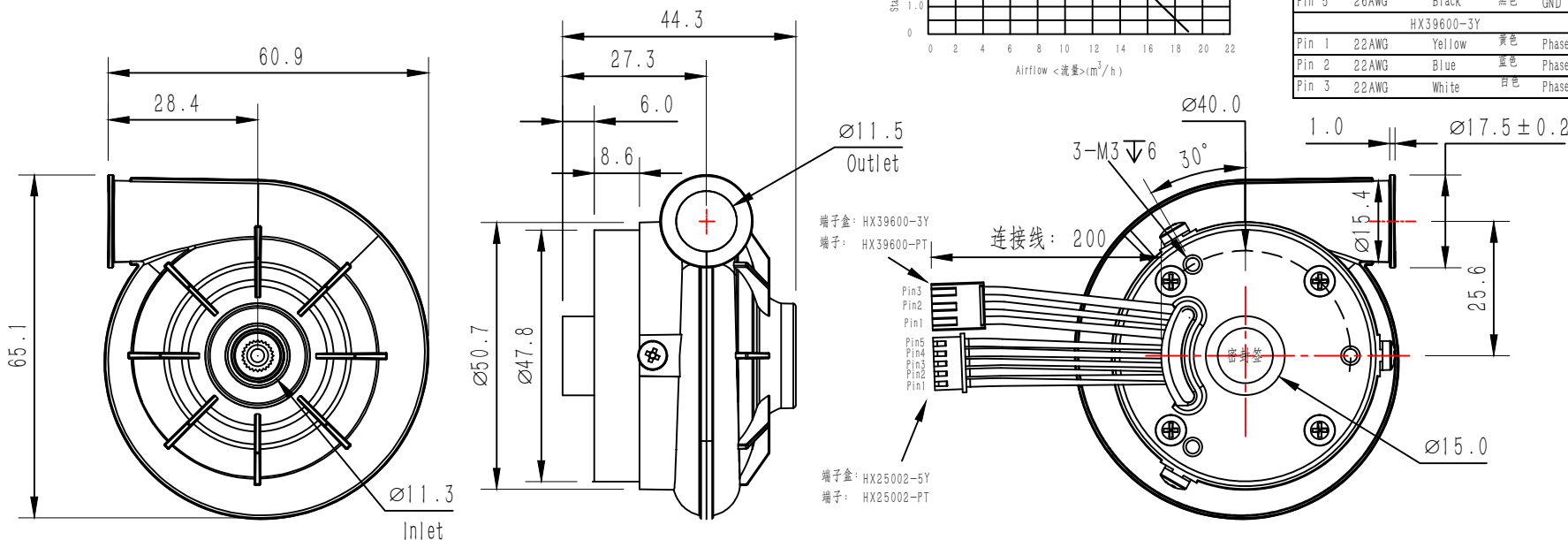

设计 DESIGNED	李泽 2021.10.14	标准化 NORMALIZED		总成件号 ASSEMBLY PART NO.:	件号 PART NO.:
校对 COLLATED	张红波	审核 CHECKED	余首林	WS7040AL-12-X200	
工艺 CRAFT		批准 APPROVED	刘雪波	总成件名 ASSEMBLY PART NAME:	件名 PART NAME:
 宁波东莱机电有限公司 NINGBO WONSMART MOTOR FAN CO., LTD				WS7040AL-12-X200总装图	
				单位 UNIT	数量 QTY
				mm	
页面 SHEET:				OF	1 1
				投影法 PROJECTION:	第一角法

版权声明：以上公开资料属宁波东莱机电有限公司所有。此图纸仅用于工程信息。未经宁波东莱机电有限公司允许，相关资料不可使用，也不可用于生产目的。